



# RD10

## Riduttori di pressione autoazionati PN16 - PN25 - PN40

Riduttori di pressione autoazionati a sedgio singolo per il controllo di vapore, acqua, aria e altre tipologie di fluidi non pericolosi (gruppo 2 Direttiva 2014/68/EU).

Dotati di soffiello di bilanciamento e di otturatore guidato di grossa sezione, permettono una regolazione stabile in tutte le condizioni di utilizzo.

La regolazione del campo di taratura è estremamente semplice in quanto può essere effettuata con una comune chiave a forchetta senza l'ausilio di attrezzature speciali.

L'attuatore "Quick-change" rende estremamente veloce il cambio del campo di regolazione del riduttore anche se già montato sull'impianto.



14/34/EU (ATEX)



Safety Integrity Level

### DIRETTIVA EUROPEA APPARECCHIATURE IN PRESSIONE 2014/68/EU

PN16	PN25	PN40	CATEGORIA	FLUIDI
DN15÷50	DN15÷40	DN15÷32	Art. 4 Par.3	Gruppo 2
DN65÷100	DN50÷100	DN40÷100	1	Gruppo 2

- ◆ Da DN15 a DN100 PN16/25/40
- ◆ Design modulare
- ◆ Otturatore "Top Guide" per garantire maggior stabilità
- ◆ Attuatore "Quick-change"
- ◆ Tenuta sede/otturatore: metallica (std.) o soffice PTFE (su richiesta)
- ◆ Disponibili in: Ghisa sferoidale, Acciaio al Carbonio e Acciaio INOX



1. Corpo valvola
2. Otturatore
3. Sede
4. Molla campo
5. Ghiera regolazione pressione
6. Soffietto di compensazione
7. Attuatore "Quick-change"
8. Membrana attuatore

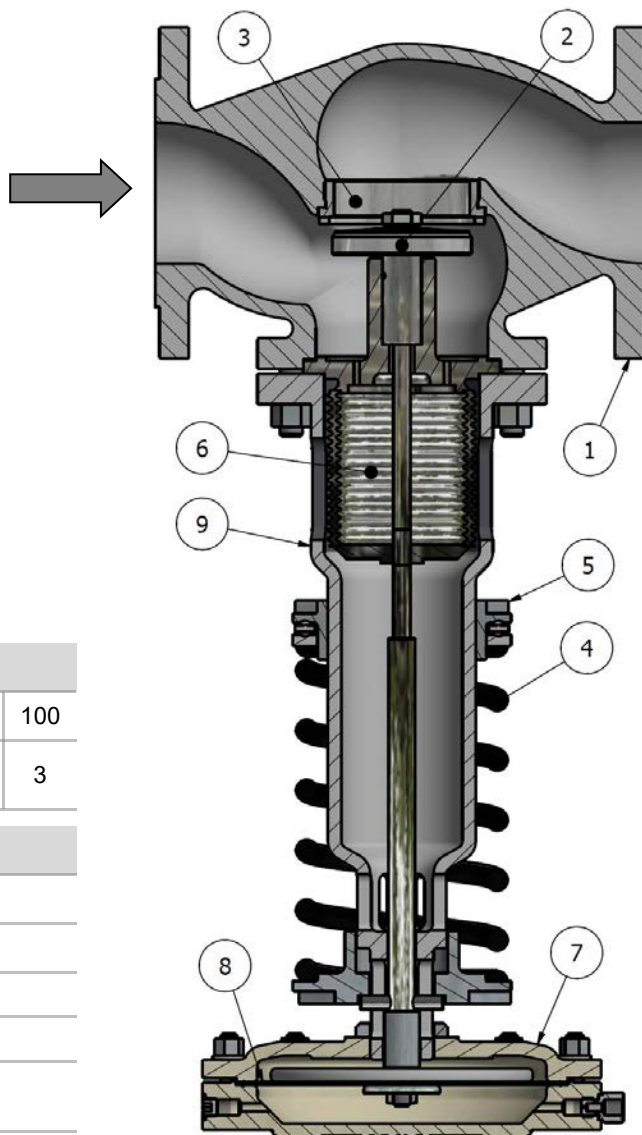

#### TIPO MOLLA DI TARATURA

DN	15	20	25	32	40	50	65	80	100
TIPO MOLLA	1	1	1	1	2	2	3	3	3

#### CARATTERISTICHE CORPO RIDUTTORE

Tipo	Top entry, globo, singola sede
Diametri	da DN15 a DN100
Rating del corpo	PN16 / PN25 / PN40
Costruzione	EN12516-2
Flange di connessione	EN 1092- Raised Face Rigatura fonografica 125-250 AARH
Scartamento flange	EN 558-1

#### CONDIZIONI DI PROGETTO CORPO RIDUTTORE

	PN16	PN25	PN40
Pressione massima a monte	16 bar	25 bar	25 bar
Pressione massima al valle	Vedi attuatore	Vedi attuatore	Vedi attuatore
Pressione minima a valle	Vedi attuatore	Vedi attuatore	Vedi attuatore
Massima temperatura con tenuta metallica	300°C	300°C	300°C
Massima temperatura con tenuta soffice	200°C	200°C	200°C
Rapporto massimo di riduzione	10:1	10:1	10:1

#### CONDIZIONI DI PROGETTO ATTUATORE

	AR265	AR205	AR150	AR120	AR100	AR085
Pressione massima	2 bar	3 bar	10 bar	16 bar	17 bar	18 bar
Temperatura massima con membrana in EPDM	125°C	125°C	125°C	125°C	125°C	125°C
Temperatura massima con membrana in Gomma nitrilica	90°C	90°C	90°C	90°C	90°C	90°C

**COMBINAZIONI CORPO RIDUTTORE**

CORPO RIDUTTORE	BONNET	INTERNI	TIRANTI	DADI
Ghisa sferoidale: EN-GJS-400-18 RT (5.3104)	Ghisa sferoidale: EN-GJS-400-18 RT (5.3104)	Sede:ASTM A182 F316 Otturatore: ASTM A182 F304 Soffietto: ASTM A240 Tp.316L	ASTM A193 B7	ASTM A194 H2
Acciaio al carbonio A216 WCC (1.0619)	Ghisa sferoidale: EN-GJS-400-18 RT (5.3104)	Sede:ASTM A182 F316 Otturatore: ASTM A182 F304 Soffietto: ASTM A240 Tp.316L	ASTM A193 B7	ASTM A194 H2
Acciaio INOX A351 CF8M (1.04408)	Ghisa sferoidale: EN-GJS-400-18 RT (5.3104)	ASTM A182 F316 EN 10272 1.4529	ASTM A193 B8M	ASTM A194 8M

**SU RICHIESTA**

Acciaio INOX A351 CF8M	ASTM A182 F316	ASTM A182 F316	ASTM A193 B8M	ASTM A194 8M
------------------------	----------------	----------------	------------------	-----------------

**COMBINAZIONI ATTUATORI**

CASSA	MEMBRANA	INTERNI	VITI	DADI
Ghisa sferoidale: EN-GJS-400-18 RT	EPDM (max 125°C) (altri su richiesta)	ASTM A105 + Zincatura elettrolitica Fe/Zn 8 c1A - UNI ISO 4520	Classe 8.8	ASTM A194 2H

**SU RICHIESTA**

Acciaio INOX ASTM A182 F304 / F316 (SOLO PARTE A CONTATTO CON IL FLUIDO)	EPDM (max 125°C) (altri su richiesta)	ASTM A182 F304 / F316	Classe A2-70	ASTM A194 8M
Acciaio INOX ASTM A182 F304 / F316 (TUTTE LA PARTI)	EPDM (max 125°C) (altri su richiesta)	ASTM A182 F304 / F316	Classe A2-70	ASTM A194 8M

**RELAZIONE PRESSIONE / TEMPERATURA (EN1092.1)**

TEMPERATURA	ASTM A216 WCC			A351 CF8M / EN10273 1.04408			
	°C	PN16 (bar)	PN25 (bar)	PN40 (bar)	PN16 (bar)	PN25 (bar)	PN40 (bar)
RT		16.0	25.0	25.0	16.0	25.0	25.0
100		16.0	25.0	25.0	16.0	25.0	25.0
150		16.0	25.0	25.0	14.5	22.7	22.7
200		16.0	25.0	25.0	13.4	21.0	21.0
250		15.6	24.5	24.5	12.7	19.8	19.8
300		14.0	22.0	22.0	11.8	18.5	18.5

**RELAZIONE PRESSIONE / TEMPERATURA (EN1092.2)**

TEMPERATURA	EN-GJS-400-18 RT (5.3104)	
°C	PN16 (bar)	PN25 (bar)
0 ÷ 120	16.0	25.0
150	15.5	24.3
200	14.7	23.0
250	13.9	21.8
300	12.8	20.0

**RIVESTIMENTI PROTETTIVI STANDARD**

CORPO VALVOLA	ATTUATORE	BONNET	MOLLA
<ul style="list-style-type: none"> <li>Fondo siliconico</li> <li>Finitura smalto siliconico RAL 9005</li> </ul>	<ul style="list-style-type: none"> <li>Fondo siliconico</li> <li>Finitura smalto siliconico RAL 9005</li> </ul>	Zincatura elettrolitica Nera - Fe/Zn 12 BK UNI EN ISO 4042	Verniciatura elettrostatica a polvere RAL 7032

**COMBINAZIONI CAMPI DI REGOLAZIONE ATTUATORI**

ATTUATORE	COEFFICIENTE DI EFFLUSSO								
	CV 6 Kv 5	CV 7,5 Kv 6,5	CV 13 Kv11	CV17 Kv 14,5	CV 35 Kv30	CV 47 Kv 40	CV 68 Kv 58	CV 90 Kv 78	CV 150 Kv 128
AR265	0.4÷1.0 bar								
AR205	0.9÷1.8 bar			0.9÷2 bar			0.9÷2.6 bar		
AR150	1.7÷3 bar			1.9÷5 bar			2.5÷8.5 bar		
AR120	2.8÷5 bar			4.5÷8.5 bar			4.5÷11.5 bar		
AR100	4.8÷7 bar			8÷15 bar			11÷15 bar		
AR085	6.8÷15 bar			///			///		

**COEFFICIENTI DI EFFLUSSO - CORSA OTTURATORE- DIAMETRO SEDE**

CV	Kv	Corsa ott. mm	Ø sede mm	Diametro nominale riduttore								
				15	20	25	32	40	50	65	80	100
6	5	7	20	■	—	—	—	—	—	—	—	—
7,5	6,5	7	20	—	■	□	□	□	□	□	□	□
13	11	11	25	—	—	■	—	—	—	—	—	—
17	14,5	11	25	—	—	—	■	□	□	□	□	□
35	30	13	45	—	—	—	—	■	—	—	—	—
47	40	13	45	—	—	—	—	—	■	□	□	□
68	58	15	64	—	—	—	—	—	—	■	□	□
90	78	16	76	—	—	—	—	—	—	—	■	□
150	128	16	96	—	—	—	—	—	—	—	—	■

— non disponibile

■ standard

□ opzionale

**BARILOTTO DI RAFFREDDAMENTO**

Per la protezione del diaframma dell'attuatore, quando utilizzata con vapore, il riduttore deve essere installato con barilotto di raffreddamento "SP40" posto sul segnale della pressione ridotta a valle

1. Valvola di intercettazione a monte
2. Manometro pressione di monte
3. Riduttore di pressione RD10
4. Presa pressione ridotta
5. Valvola di sicurezza
6. Manometro pressione ridotta
7. Valvola di intercettazione a valle
8. Barilotto di raffreddamento SP40
9. Riempimento barilotto

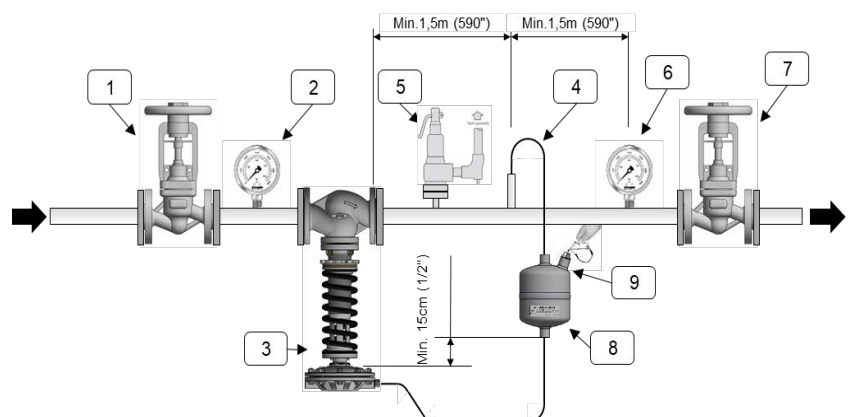

**DIMENSIONI**

DN	A mm	B mm	C mm					
			AR85	AR100	AR120	AR150	AR205	AR265
DN15	130	406	155	170	195	220	283	343
DN20	150	406						
DN25	160	425						
DN32	180	425						
DN40	200	510						
DN50	230	510						
DN65 (*)	290	550						
DN80	310	544						
DN100	350	670						

\* In accordo alla norma EN1092-2 le flange DN65 PN16 in ghisa devono essere fornite con 4 fori. Possono essere fornite con 8 fori solo su specifica richiesta del committente.

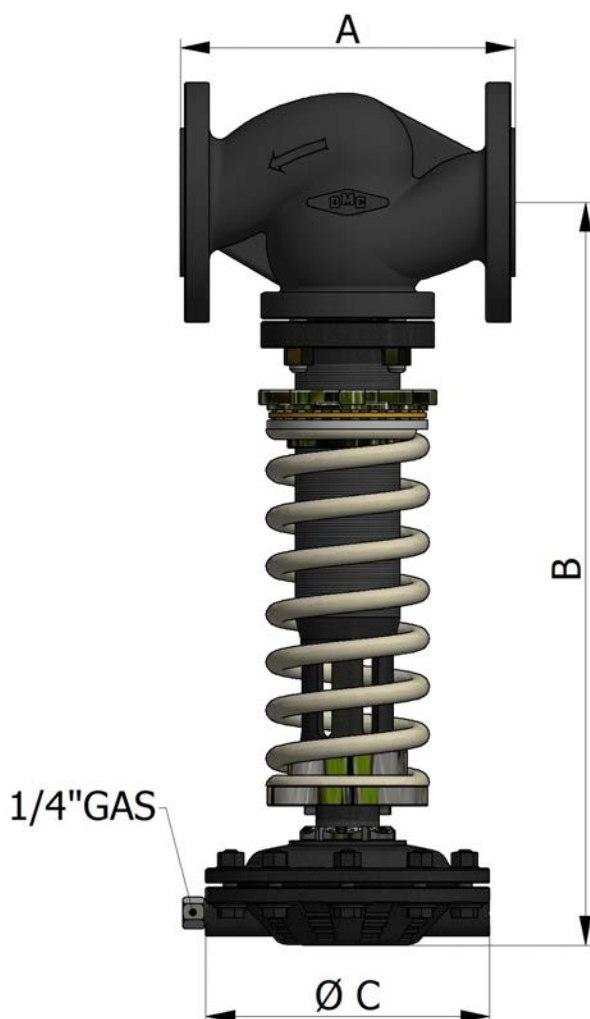

Disponibile su richiesta

**CONNESSIONI DISPONIBILI**

RAISED FACE



RING JOINT



MASCHIO



FEMMINA



FLAT FACE



BUTT-WELDING



SOCKET-WELDING



SCANALATO

**PESI RIDUTTORI (Kg)**

DN15	9.0
DN20	9.5
DN25	10.5
DN32	13.0
DN40	19.5
DN50	22.5
DN65	36.0
DN80	39.0
DN100	49.0

**PESI ATTUATORI (Kg)**

AR085	4.5
AR100	5.0
AR120	7.5
AR150	8.5
AR205	14.5
AR265	20.5

*Il contenuto di questa pubblicazione è solo a scopo informativo.  
OMC si riserva di modificare o migliorare i disegni o le specifiche tecniche senza alcun preavviso.*

**OMC S.p.A.**

Via Galileo Galilei, 18 - 20051 - Cassina de Pecchi (MI) - ITALY  
Tel.: (+39) 02.95.28.468 - Fax: (+39) 02.95.21.495 - info@omcvalves.com - www.omcvalves.com